

NIERUCHOMOŚĆ NA SPRZEDAŻ

Burmistrz Miasta Cieszyna ogłasza **ustny przetarg ograniczony** na sprzedaż nieruchomości gruntowej położonej w Cieszynie przy ulicy Lipowej, oznaczonej w ewidencji gruntów jako działka nr 78/3 obr. 40 o powierzchni 40 m², zapisanej w księdze wieczystej nr BB1C/00052457/5 Sądu Rejonowego w Cieszynie.

Działka ma nieregularny wydłużony kształt i zróżnicowane ukształtowanie terenu. Jest to grunt niezabudowany, porośnięty roślinnością trawiastą i pojedynczymi drzewami, o częściowo utwardzonej nawierzchni. Od strony zachodniej działka przylega do ogrodzenia z siatki od przylegającej posesji, a od strony wschodniej do skarpy umocnionej palami betonowymi. Ma dostęp do drogi gminnej ul. Lipowej. Działka w części o pow. 4 m² zajęta jest pod utwardzenie i umocnienie palami betonowymi, płytkami skarpy i schodami.

Uzbrojenie: grunt znajduje się w sąsiedztwie wszystkich sieci uzbrojenia.

Nieruchomość położona jest w obszarze o braku planu zagospodarowania przestrzennego. Zgodnie ze Studium Uwarunkowań i Kierunków Zagospodarowania Przestrzennego miasta Cieszyna nieruchomość położona jest w jednostce B 6MN – tereny zabudowy mieszkaniowej jednorodzinnej. Nieruchomość nie jest przedmiotem zobowiązań. Działka nr 78/3 obr. 40 jest obciążona służebnością drogi na rzecz każdorazowych właścicieli działki 78/1 i 207/5 na czas nieoznaczony o pow. 38,5 m² na całej szerokości tej działki, pomiędzy działką 78/1 i działkami 24/6, 76 i 75, obr. 40 w celu wykonania umocnienia skarpy na działce 78/1 poprzez osadzenie pali betonowych a następnie na prawie dostępu i swobodnego przejścia w celu konserwacji lub naprawy umocnienia skarpy zgodnie z §4 umowy.

Przetarg jest ograniczony do właścicieli nieruchomości przyległych do działki nr 78/3 obr. 40. Uzasadnieniem wyboru formy przetargu jest mała powierzchnia nieruchomości oraz jej kształt uniemożliwiający jej samodzielne zagospodarowanie.

Przetarg odbędzie się w dniu **24 czerwca 2021 r.** w sali nr 126 Urzędu Miejskiego w Cieszynie (Rynek 1, I piętro) o godz. 11⁰⁰.

UWAGA! Z uwagi wprowadzenie na obszarze Rzeczypospolitej Polskiej stanu epidemii w związku z zakażeniami wirusem SARS-CoV-2 przetarg zostanie przeprowadzony z zachowaniem wymaganych środków ostrożności.

Cena wywoławcza do przetargu wynosi 5 000,00 zł.

Sprzedaż jest zwolniona z podatku VAT na podstawie art. 43 ust. 1 pkt 9 ustawy z dnia 11 marca 2004 r. o podatku od towarów i usług.

Warunkiem przystąpienia do przetargu jest **pisemne zgłoszenie** do Wydziału Gospodarki Nieruchomościami Urzędu Miejskiego w Cieszynie uczestnictwa w przetargu przez osoby spełniające warunki przetargu (właściciele lub współwłaściciele działek sąsiednich) oraz wpłacenie, w formie pieniężnej, **wadium w wysokości 500,00 zł w terminie do dnia 21 czerwca 2021 r.** Dopuszcza się również dokonanie zgłoszenia za pośrednictwem poczty elektronicznej na adres e-mail: grunty@um.cieszyn.pl

W przypadku zgłoszeń przesłanych pocztą za termin zgłoszenia uważa się datę wpływu zgłoszenia do Urzędu Miejskiego w Cieszynie.

Wadium należy wnieść przelewem na konto Urzędu Miejskiego w Cieszynie nr: **44 1050 1083 1000 0022 6985 8169** ING Bank Śląski S.A. w Cieszynie. Za termin wpłaty wadium uważa się wpływ środków finansowych na wyżej wymienione konto.

Wadium wpłacone przez osobę, która wygra przetarg, zalicza się na poczet ceny sprzedaży nieruchomości, a w przypadku uchylenia się przez tę osobę od zawarcia umowy, wadium przepada na rzecz sprzedającego. Pozostałym uczestnikom przetargu wadium zwraca się przelewem na wskazane konto (nie później niż przed upływem 3 dni od zamknięcia przetargu).

Cena osiągnięta w przetargu, pomniejszona o wpłacone wadium, powinna być wpłacona przez nabywcę na wskazane konto, nie później niż do dnia zawarcia umowy notarialnej. Koszty umowy ponosi nabywca.

Uczestnik przetargu winien przedłożyć komisji przetargowej pisemne oświadczenie, że nie zalega z płatnościami na rzecz Gminy Cieszyn (w tym gminnych jednostek organizacyjnych) oraz w przypadku:

- osoby fizycznej – dowód tożsamości,
- osoby fizycznej prowadzącej działalność gospodarczą – dowód tożsamości, aktualny wydruk z Centralnej Ewidencji i Informacji o Działalności Gospodarczej (CEIDG) wykonany nie wcześniej niż 7 dni przed jego złożeniem, potwierdzony własnoręcznym podpisem przez oferenta,
- osoby prawnej w tym spółki prawa handlowego – aktualny wypis z Krajowego Rejestru Sądowego (KRS), wykonany nie wcześniej niż 7 dni przed jego złożeniem, potwierdzony własnoręcznym podpisem przez oferenta, stosowne pełnomocnictwa i dowód tożsamości osoby stawiającej do przetargu,
- spółki cywilnej – dowody tożsamości, umowę spółki cywilnej, aktualny wydruk z Centralnej Ewidencji i Informacji o Działalności Gospodarczej (CEIDG) wykonany nie wcześniej niż 7 dni przed jego złożeniem, potwierdzony własnoręcznym podpisem przez oferenta.

Cudzoziemców wiążą przepisy ustawy z 24 marca 1920 r. o nabywaniu nieruchomości przez cudzoziemców (jednolity tekst: Dz.U. z 2017, poz. 2278 z późn. zm.).

Dokumentacja dotycząca sprzedaży w/wym. nieruchomości znajduje się do wglądu w Wydziale Gospodarki Nieruchomościami Urzędu Miejskiego w Cieszynie (parter – pokój nr 6).

Burmistrz Miasta zastrzega sobie prawo odwołania przetargu w razie uzasadnionej przyczyny, informując o tym niezwłocznie w formie właściwej dla ogłoszenia przetargu.

Dodatkowych informacji udziela Wydział Gospodarki Nieruchomościami Urzędu Miejskiego w Cieszynie, tel. 33 4794 232, 33 4794 237.

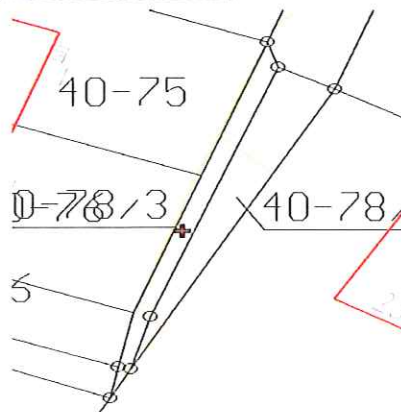

Zastępca Naczelnika Wydziału
Gospodarki Nieruchomościami

Izabela Golec
Izabela Golec

Burmistrz Miasta
Gabryela Staszkiwicz
Gabryela Staszkiwicz
(3)

Cieszyn, dnia 6 maja 2021 r.