

## SZCZEGÓŁ TARASU PARTERU

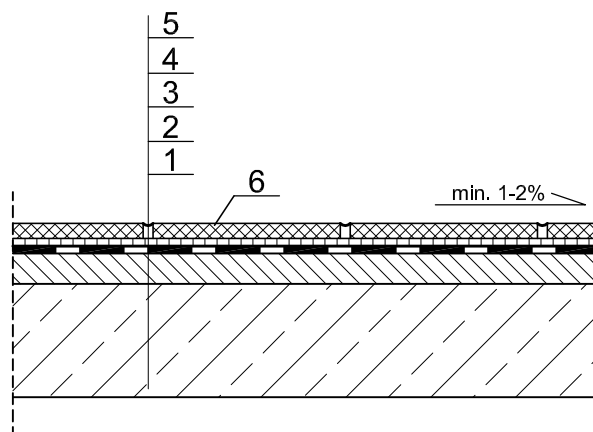

1. Uzupelnienie ubytków na powierzchni zaprawą na bazie Asoplast-MZ
2. Jastrych cementowy 5 cm wzmacniony siatką stalową  $\varnothing$  3mm o oczku 10x10 cm
3. Uszczelnienie Aquafin-2K
4. Elastyczny klej do płytek UNIFIX-2K
5. Spoina elastyczna ASO-Flexfuge
6. Płytki ceramiczne mrozoodporne

### UWAGA:

Zamieszczone w dokumentacji projektowej marki i nazwy wyrobów, producentów, dystrybutorów itp. należy traktować jako przykładowe. W ofercie można przyjąć wyroby innych marek i producentów o parametrach technicznych i właściwościach użytkowych odpowiadających wyrobom opisanym w projekcie (wyroby równoważne). Wykonawca ponosi pełną odpowiedzialność względem Zamawiającego za zastosowane wyroby budowlane.

*Pro-Admini* S.C. 43-410 Zebrzydowice, ul. Dworcowa 11			
	Imię i Nazwisko	Nr upr.	Podpis
Wykonała:	<b>mgr inż. Alina Kopiec-Zajac</b>	<b>241/86</b>	
Nazwa opracowania:	<b>Modernizacja i rozbudowa pawilonu sportowego - zaplecza dla basenu pływackiego przy Al. Łyska w Cieszynie</b>		
Inwestor:	<b>Urząd Miejski w Cieszynie Rynek 1, 43- 400 Cieszyn</b>		Data: <b>03.2007</b>
Nazwa rysunku:	<b>Szczegół tarasu parteru</b>	Skala: <b>1:5</b>	Nr rys.: <b>14</b>